

BASE 446

Émetteur-récepteur PMR 446

BASE 446 est un émetteur-récepteur de base du type PMR 446 qui peut être utilisé sans licence dans tous les pays membres de l'UE (Voyez le Tableau Restrictions pour l'usage), en Turquie, Suisse, Norvège et en Islande.

L'usage des fréquences dédiées permet des communications claires et sans interférences sur une distance maximale de 4/5 km **

**Couverture

Vous pouvez obtenir des performances optimales si vous utilisez l'appareil dans une zone dégagée. Les obstacles tels que les hauteurs, les bâtiments, les arbres, feuillage peuvent réduire la couverture. A l'intérieur d'une voiture ou dans une construction métallique, la portée peut être aussi réduite.

Description Générale

La **BASE 446** peut être utilisée aussi pour la recherche de personnes ou comme poste communicant, et elle est compatible avec tous les émetteurs-récepteurs **PMR446**. Ses dimensions réduites la rendent d'un usage pratique dans tous les milieux, elle peut aussi être installée au mur, grâce aux prises de fixations murales qui se trouvent à l'arrière de l'appareil.

L'**antenne télescopique** permet de surmonter plus aisément les obstacles représentés par les murs et d'assurer ainsi une bonne couverture même dans les milieux fermés. La **BASE 446** fonctionne avec 1 batterie à 9V ou avec l'alimentateur fourni à cet effet. La **BASE 446** permet, grâce aux 38 codes du circuit **CTCSS**, d'avoir des communications impeccables même en présence des bruits des autres relais hertziens; en plus il est possible d'émettre sur le même canal avec un ton sub-audio différent (**CTCSS**) pour la transmission et pour la réception (exemple.: CH01, canal opérationnel; ton **CTCSS RX** = 38; ton **CTCSS TX** = 01). Grâce au détecteur de tons **CTCSS** (fonction "**CTCSS DETECTOR**"), la **BASE 446** détecte automatiquement, pendant le balayage, le ton sub-audio de la radio qui est en train de transmettre. De plus il est possible de communiquer en mains libres (fonction **VOX**).

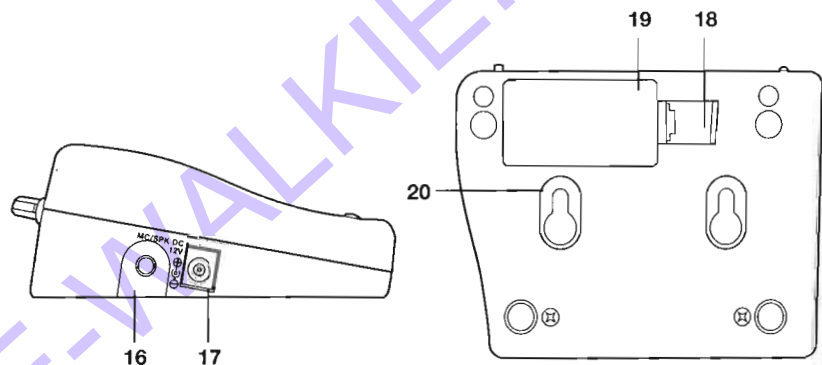
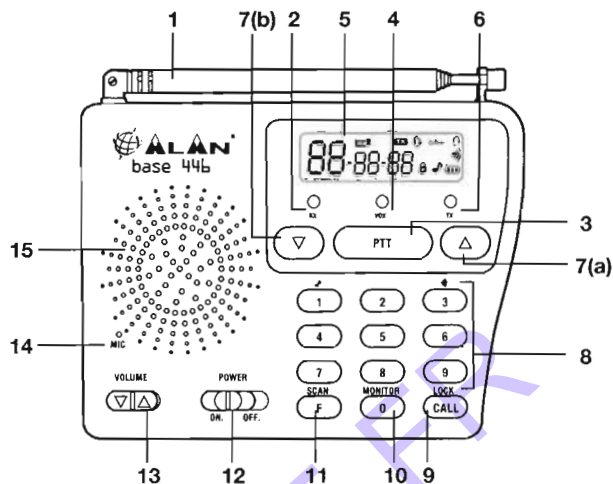

Paragraphe 11), indiqueront que la désactivation a été effectuée.

9. Transmission en Mains Libres (VOX)/Baby Sitter:

La **BASE 446** permet les conversations en mains libres avec le dispositif **VOX**. Avec cette modalité, la **BASE 446** est particulièrement utile pour surveiller à distance un nouveau-né parce qu'elle permet de transmettre dans n'importe quel milieu: les son, les voix ou les bruits émis à proximité de l'appareil (Baby Sitter).

La sensibilité du **VOX** est réglable sur 3 niveaux.

La fonction **VOX** est activable avec la **BASE 446** avec ou sans accessoires.

10. Activation fonction VOX et enregistrement de la sensibilité:

Appuyez sur la touche **SCAN/F** (11) 4 fois, jusqu'à ce que vous voyez sur le **Display** (5) l'icône  et de default clignoter "00", il y a 3 niveaux du **VOX**:

- 00: Désactivé;
- 01: 1° Niveau (Sensibilité basse);
- 02: 2° Niveau (Sensibilité moyenne);
- 03: 3° Niveau (Sensibilité haute).

Pour sélectionner le niveau désiré appuyez sur les touches **▲** et **▼**, respectivement 7(a) et 7(b), la pression brève de la touche **PTT** (3) confirmera l'option choisie qui sera signalée par un beep.

L'activation de la fonction **VOX** (donc le passage de l'état 00 à 01, 02 ou 03) sera signalée outre que par l'icône  sur le **Display** (5), aussi par la **Led** (4) Jaune (Fixe).

A ce point là parlez vers le **Microphone** (14), ou avec les accessoires: la transmission commencera automatiquement.

Pour désactiver la fonction **VOX** appuyez sur la touche **SCAN/F** (11) 4 fois, jusqu'à ce que vous ne verrez sur le **Display** (5) l'icône , et sélectionner avec les touches **▲** et **▼**, respectivement 7(a) et 7(b), le niveau "00" (**VOX** désactivé), la pression brève de la touche **PTT** (3) confirmera l'option choisie qui sera signalée par un beep et par l'extinction de la **Led** (4) Jaune (Fixe).

11. Roger Beep (Tonalité de fin de conversation):

(Cette fonction interdit ou active aussi l'émission des tons d'Alerte).

Au relâchement de la touche **PTT** (3), donc à la fin de chaque transmission, il est émis une tonalité qui indique à votre interlocuteur qu'il peut commencer à parler. Dans la **BASE 446** cette fonction est activée de default.

Pour désactiver cette fonction appuyez pendant environ 3 secondes sur la touche 1/🎵 (8), le beep émis par la radio et la disparition par le **Display** (5) du symbole 🎵, indiqueront la désactivation de la fonction **Roger Beep**.

Au contraire pour activer cette fonction il suffira de répéter les opérations indiquées précédemment.

12. Bip clavier:

Toutes les fois qu'on appuie une touche sur la **BASE 446** un beep est émis. Dans la **BASE 446** cette fonction est activée de default.

Pour désactiver cette fonction appuyez pendant environ 3 secondes sur la touche 1/🎵 (8), le beep émis par la radio et la disparition par le **Display** (5) du symbole 🎵, indiqueront la désactivation de la fonction.

Au contraire pour activer cette fonction il suffira de répéter les opérations indiquées précédemment.

13. Fonction CALL:

La fonction **CALL** permet d'aviser les autres usagers syntonisés sur ce canal de l'arrivée d'un appel. Pour envoyer le signal sonore à un autre usager, appuyez brièvement sur la touche **CALL/LOCK** (9), sur le **Display** (5) vous verrez l'inscription **CALL** et la **Led** (6) Rouge restera allumée jusqu'à la fin de l'envoi du signal.

Dans la **BASE 446** il est possible de sélectionner des tons différents à envoyer, le ton de default est 01.

Pour changer le ton appuyez la touche **SCAN/F** (11) 3 fois, sur le **Display** vous verrez l'inscription **CALL**, à ce point là sélectionnez la combinaison des tons que vous désirez avec les touches **▲** et **▼**, respectivement 7(a) et 7(b), la pression brève de la touche **PTT** (3) confirmera l'option choisie qui sera signalée avec un beep.

Les combinaisons des tons sont de 10, au passage des options différentes vous entendrez des mélodies, en plus il est possible de sélectionner "00" qui indique que la

LEGENDE:

1. **Antenne** Télescopique;
2. **Led** de signalisation **RX** Verte;
3. Touche **PTT**;
4. **Led** de signalisation: **VOX** Jaune;
5. **Display**;
6. **Led** de signalisation **TX** Rouge;
7. (a) Touche ▲;
7. (b) Touche ▼;
8. **Clavier Numérique**;
9. Touche **CALL/LOCK**;
10. Touche **MONITOR/0**;
11. Touche **SCAN/F**;
12. Touche Power **ON/OFF**;
13. Touche **Volume**;
14. Microphone intérieur à la **BASE 446**;
15. Haut-parleur intérieur à la **BASE 446**;
16. Prise **MIC/SPK**;
17. Prise d'alimentation externe;
18. Levier couvercle trappe batterie;
19. Trappe Batterie;
20. Prise de fixation murale.

Display:

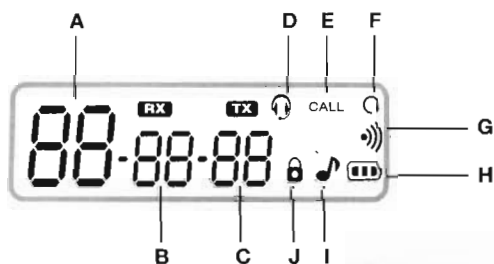

LEGENDE:

- A) Visualise le canal sélectionné (1-8), ou le niveau du Volume (0-16);
- B) Visualise le ton **CTCSS** enregistré en Réception, pendant la fonction **SCAN** (balayage) visualise le ton envoyé par d'autres radios;
- C) Visualise le ton **CTCSS** enregistré en Transmission;
- D) Indique l'activation de la fonction **VOX**;
- E) Indique l'activation de la fonction **CALL** (Appel);
- F) Indique l'activation de la fonction **SCAN** (Balayage);
- G) Indique l'activation de la fonction **Roger Beep**;
- H) Indique le niveau de la batterie;
- I) Indique l'activation de la fonction **Tons Clavier**;
- J) Indique l'activation de la fonction **Blocage Clavier**.

Equipement:

- 1 émetteur-récepteur **BASE 446**;
- 1 alimentation murale;
- 1 feuille d'instructions.
- Vis pour fixation murale

Ouvrez la **TRAPPE BATTERIES (19)** en déplaçant la clavette destinée à cet effet (**18**), insérez une batterie de **9V**, ou connectez la **BASE 446** au chargeur mural (**fourni**), dans la prise destinée à cet effet (**17**).

Eclairage du Display: le rétro-éclairage du **Display** sera activé par la pression de n'importe quelle touche, le **Display** s'illuminera pendant environ 5 secondes après la pression de la touche **PTT (3)** n'active pas le rétro-éclairage).

Pour un fonctionnement correct de la **BASE 446** nous vous conseillons d'étendre l'antenne (**1**) sur toute sa longueur.

fonction **CALL** est désactivée.

14. Tons sub-audio CTCSS:

La **BASE 446** dispose de **38 tons CTCSS** (CONTINUOUS TONE CODED SQUELCH SYSTEM).

Les tons **CTCSS** fonctionnent comme une sorte de code d'accès. Ils permettent de communiquer seulement avec les usagers qui émettent sur la même fréquence que la votre et qui ont enregistré le même code que le votre. La base restera silencieuse jusqu'à la réception correcte du ton **CTCSS**.

L'usage du **CTCSS** permet de partager plus de réseaux radio sur la même fréquence; il évite en effet que les usagers qui n'appartiennent pas à votre réseau envoient des messages qui ne sont pas pertinents. En plus la **BASE 446** permet d'enregistrer les tons Sub-Audio différents en **TX** et **RX**.

Enregistrement tons sub-audio CTCSS

Pour activer le ton en réception, **RX** appuyez sur la touche **SCAN/F(11)** 1 fois et sélectionnez le ton Sub-Audio (choisit précédemment parmi les 38 tons disponibles énumérés dans le tableau "A"), avec les touches ▲ et ▼, respectivement 7(a) et 7(b), ou avec le clavier numérique (8), appuyez sur la touche **PTT (3)** pour confirmer.

Pour activer la fonction en **TX** appuyez sur la touche **SCAN/F (11)** 2 fois et sélectionnez le ton Sub-Audio (choisit précédemment parmi les 38 tons disponibles énumérés dans le tableau "A"), avec les touches ▲ et ▼, respectivement 7(a) et 7(b), ou avec le clavier numérique (8), appuyez sur la touche **PTT (3)** pour confirmer.

Tableau "A"

NO	FREQ.(HZ)	NO	FREQ.(HZ)	NO	FREQ.(HZ)
01	67.0	14	107.2	27	167.9
02	71.9	15	110.9	28	173.8
03	74.4	16	114.8	29	179.9
04	77.0	17	118.8	30	186.2
05	79.7	18	123.0	31	192.8
06	82.5	19	127.3	32	203.5
07	85.4	20	131.8	33	210.7
08	88.5	21	136.5	34	218.1
09	91.5	22	141.3	35	225.7
10	94.8	23	146.2	36	233.6
11	97.4	24	151.4	37	241.8
12	100.0	25	156.7	38	250.3
13	103.5	26	162.2		

15. Fonction SCAN:

Cette fonction exécute le balayage cyclique de tous les **Canaux Occupés**, et on l'utilise pour contrôler les conversations éventuelles qui se trouveraient sur les 8 canaux. Pour activer cette fonction, appuyez pendant environ 5 secondes sur la touche **SCAN/F (11)**, le beep émis par la radio et l'apparition sur le **Display (5)** du symbole à droite indiquent l'activation de la fonction.

Pour désactiver cette fonction appuyez à nouveau pendant environ 5 secondes sur la touche **SCAN/F (11)**.

La **BASE 446** exécute en plus le balayage gérant les tons **CTCSS** dans 2 modalités.

Modalité 1:

Si on commence le balayage par un canal sur lequel le ton **CTCSS** n'a pas été mémorisé (exemple canal "01" voyez tableau), le balayage s'arrêtera sur n'importe quel signal reçu et visualisera le ton **CTCSS** du signal reçu.

ET MAINTENANT VOUS ÊTES PRÊTS À COMMUNIQUER!

1. Mise en marche:

Déplacez vers gauche la touche **ON/OFF** (12). La **BASE 446** émet 4 beeps de tonalité différents (ils peuvent être exclus avec la fonction **Roger Beep** Par.11); le **Display** (5) effectue un auto test pendant une seconde, après il visualise le dernier canal sélectionné.

2. Réglage Volume:

Pour régler le volume sur un niveau optimal, appuyez sur la touche (13) sur la partie gauche pour réduire le volume, sur la partie droite pour l'augmenter, jusqu'à ce que vous n'obteniez le niveau désiré.

3. Sélection Canaux:

Sélectionnez le canal désiré avec les touches suivantes:

- 7(a): Touche ▲;
- 7(b): Touche ▼.

CANAL	Fréquence (MHz) TX/RX	CANAL	Fréquence (MHz) TX/RX
01	446.00625	05	446.05625
02	446.01875	06	446.06875
03	446.03125	07	446.08125
04	446.04375	08	446.09375

4. Appeler (transmettre):

Maintenez appuyé sur la touche **PTT** (3). Parlez à une distance d'environ 15/20 cm, avec un ton de voix normal. Sur la radio la **Led** (6) Rouge s'allumera et restera allumée jusqu'à ce que vous relâchiez la touche **PTT** (3).

Relâchez la touche **PTT** (3) à la fin de la conversation. Votre **BASE 446** enverra à votre interlocuteur une note de fin transmission (**Roger Beep**). Cette fonction normalement

Modalité 2:

Si on commence le balayage par un canal sur lequel on a mémorisé un ton **CTCSS** spécifique (exemple canal 8 voyez tableau), le balayage s'arrêtera exclusivement si le ton du signal reçu correspond au ton **CTCSS** mémorisé sur ce canal (dans ce cas 36).

Si vous appuyez sur la touche **PTT** (3) pendant le balayage, la **BASE 446** transmettra sur le canal où le balayage s'est arrêté avec le ton **CTCSS** enregistré en transmission sur ce canal (exemple canal 7 voyez tableau le **CTCSS** en TX est 15).

CANAL	CTCSS RX	CTCSS TX
01	00	00
02	22	00
03	15	00
04	31	00
05	00	00
06	18	00
07	00	15
08	36	00

16. Reset:

Dans le cas où la radio a un **fonctionnement anormal** ou si vous désirez **effacer** les enregistrements programmés, il suffit d'allumer la **BASE 446**, en déplaçant vers gauche la touche **ON/OFF** (12), et en appuyant en même temps pendant 2 secondes sur la touche ▼ 7(b).

est habilitée.

Pour la désactiver voyez le paragraphe 11 "**Roger Beep**".

5. Ecoute (Réception):

Au relâchement de la touche **PTT** (3) votre radio reste en modalité Stand By indiqué par la **Led** (2) Verte qui clignote.

Par contre la réception d'un Signal sera indiquée avec la **Led** (2) Verte toujours allumée jusqu'à la fin de la réception.

6. Elimination des Bruits de Fond/Extension de la couverture (Auto squelch):

Dans la **BASE 446** le filtre pour la réduction du bruit de fond (Squelch) est toujours actif. Pour l'exclure temporairement vous devez appuyer pendant environ une seconde sur la touche **MONITOR/O** (10). Au contraire, pour l'exclure de façon permanente maintenez appuyé sur la touche **MONITOR/O** (10), pendant environ 3 secondes jusqu'à ce que vous n'entendiez plus un beep. De cette façon il est possible de recevoir les signaux de basse intensité.

Pour le réactiver appuyez une fois sur la touche **MONITOR/O** (10).

7. Prise MIC/SPK (haut-parleur):

Dans le coté à gauche de la **BASE 446** vous trouverez la prise **MIC/SPK** (16), où vous pourriez insérer tous les accessoires compatibles avec la **BASE 446**.

8. Blocage Clavier:

Appuyez sur la touche **CALL/LOCK** (9) pendant plus de 3 secondes. L'icône **🔒** sur le **Display** (5) et l'émission de 4 beeps de tonalité différents (ils peuvent être exclus avec le **Roger Beep** Paragraphe 11), indiqueront que l'activation a été effectuée. Les touches **PTT** (3), **MONITOR/O** (10) et **CALL/LOCK** (9) resteront actives.

Pour la désactivation, appuyez à nouveau sur la touche **CALL/LOCK** (9) pendant plus de 3 secondes, quand l'icône **🔒** disparaîtra sur le **Display** (5) et l'émission de 4 beeps de tonalité différents (ils peuvent être exclus avec le **Roger Beep** Paragraphe 11).

Caractéristiques techniques:

1. Générales

Numéro des canaux 8
Fréquences standard CH1:446.00625 MHz... CH2:446.01875 MHz...
..... CH3:446.03125 MHz... CH4:446.04375 MHz...
..... CH5:446.05625 MHz... CH6:446.06875 MHz...
..... CH7:446.08125 MHz... CH8:446.09375 MHz...
Pas de canalisation 12.5 KHz
Batterie 1 Batterie alcaline 9V
Température -20°C a +55°C
Contrôle de la fréquence PLL synthétisé
Stabilité de la fréquence ±2.5 PPM
Poids 270 gr (sans batterie)
Dimensions 140 x 110 x 45 mm

2. Récepteur

Sensibilité 12dB SINAD meilleure de 0.35µV
Squelch automatique
Puissance audio en sortie 0.25 Watt (max)
Réponse en fréquence 300 - 3000 Hz
Fréquence intermédiaire 1°: 21.4MHz - 2°: 0.455MHz

3. Emetteur

Puissance en sortie 500mW ERP
Type de modulation FM
Déviation ±2.5 KHz (max)
Emissions spurieuses dans les limites préfixées du standard européen
Tolérance de fréquence ±2.5PPM (-20°C / +55°C)
Courante absorbée < 270mA a 9Vcc
Prise MIC/SPK stéréo 3,5 mm
Prise pour l'alimentateur extérieur

Les fonctions et les spécifications peuvent être modifiées sans préavis.